

BK ITALIA

Convertibles

BK Group srl
Via Bergamo 66,
24047 Treviglio (BG)
Italy
Telefono +39 0363 48971
Fax +39 0363 45917

info@bkitalia.com
www.bkitalia.com



Credits

Beatriz Cifuentes
Dante O. Benini
Denise Viviani
Luca Gonzo
Mario Magnoni
Serena Maria Savi

BK ITALIA e Massimo Vignelli
Storia di una collaborazione

*I like design to be
semantically correct,
syntactically consistent, and
pragmatically understandable.*

*I like it to be visually powerful,
intellectually elegant, and
above all timeless*

Massimo Vignelli

*Mi piace il design quando è
semanticamente corretto,
sintatticamente consistente e
pragmaticamente comprensibile.*

*Mi piace visivamente potente,
intellettualmente elegante, e
soprattutto senza tempo*

Massimo Vignelli

BK ITALIA

Remembers Massimo Vignelli

1931-2014



Foto by Andrew Zuckerman

Massimo Vignelli

Nato a Milano nel 1931, Massimo Vignelli studia architettura a Milano e a Venezia. È fondatore dello studio Vignelli Associates di New York.

Il suo lavoro comprende grafica e programmi di immagine coordinata, design editoriale, packaging, progettazione di architetture e mostre, studio di interni e di mobili, design di beni di consumo per molte aziende leader americane ed europee e per le istituzioni.

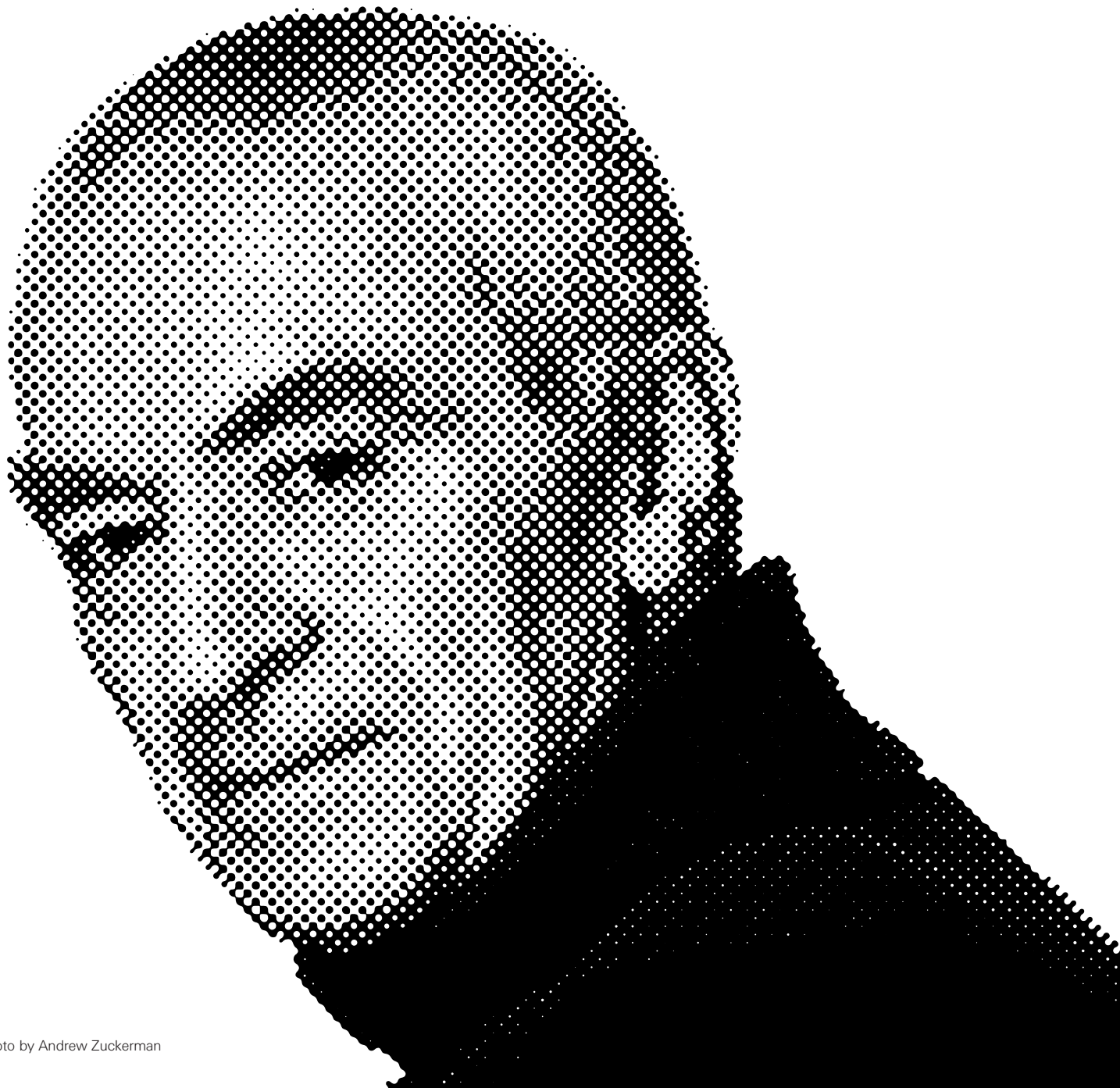
Il lavoro di Massimo Vignelli è pubblicato ed esposto in tutto il mondo e fa parte di collezioni permanenti di diversi musei. È stato presidente dell'Alliance Graphique Internationale (AGI) e della American Institute of Graphic Arts (AIGA) e vice presidente di The League di New York. Molti lavori dello studio Vignelli Associates sono stati esposti nei più importanti musei d'Europa, tra il 1989 e il 1993.

Massimo Vignelli ha avuto molti importanti riconoscimenti nazionali ed internazionali, sette dottorati onorari in Belle Arti; nel 1982 il premio Art Directors Club Hall of Fame; nel 1983 la Medaglia d'Oro AIGA; e nel 1985 il Design Excellence Award conferito dal presidente degli USA. Nel 1996 ha ricevuto il Honorary Royal Designer for Industry Award dalla Royal Society of Arts di Londra. Lella e Massimo Vignelli hanno ricevuto nel 2003 il National Design Award per Lifetime Achievement, nel 2005 il Architecture Award dalla American Academy of Arts and Letters e nel 2008 la Medaglia del Presidente della Architectural League. Nel 2015 è stato inserito postumo nel Creative Hall of Fame di The One Club. Negli ultimi anni numerose esposizioni e tributi hanno elogiato l'eredità che ha lasciato al mondo del design.

Massimo Vignelli muore a New York il 27 maggio 2014.

Born in Milan in 1931, Massimo Vignelli studied architecture in Milan and Venice. He was President of Vignelli Associates in New York.

His work includes graphic and corporate identity programs, publication designs, packaging, architectural graphics, exhibition, interior, furniture, and consumer product designs for many leading American and European companies and institutions.

Mr. Vignelli's work has been published and exhibited throughout the world and entered in the permanent collections of several museums. He is a past president of the Alliance Graphique Internationale (AGI) and the American Institute of Graphic Arts (AIGA), and a vice president of The Architectural League of New York. A major exhibition of Vignelli Associates' work toured Europe's most important museums between 1989 and 1993.

Mr. Vignelli is the recipient of many important national and international awards, seven Honorary Doctorates in Fine Arts; the 1982 Art Directors Club Hall of Fame; the 1983 AIGA Gold Medal; and the 1985 USA President's Design Excellence Award. In 1996 he received the Honorary Royal Designer for Industry Award from the Royal Society of Arts, London. Lella and Massimo Vignelli received the 2003 National Design Award for Lifetime Achievement, in 2005 received the Architecture Award from the American Academy of Arts and Letters, and in 2008 the Design Excellence Award. and in 2011 the President's Medal of the Architectural League. In 2015, he was inducted postumately into the Creative Hall of Fame for The One Club. In the last years numerous exhibitions and tributes have praised the legacy that he has left to the world of design.

Massimo Vignelli died in New York on May 27th, 2014.

Working with Massimo Vignelli

Il 17 marzo 2006 a New York, nel suo studio/abitazione, 130 East 67th Street, incontriamo per la prima volta Massimo Vignelli. È l'inizio di una nuova era per BK. Massimo Vignelli, con il supporto dello studio Dante O. Benini & Partners, indica la strada da seguire, codifica il nuovo linguaggio che BK ITALIA non lascerà più.

Inizia così una collaborazione che trasforma dalle fondamenta l'immagine di BK. Cambia la ragione sociale (da Bicappa a BK ITALIA), il logo e tutta la corporate identity. Il catalogo viene rinnovato - restyling curato da Massimo stesso - e vengono inseriti negli anni nuovi prodotti coerenti con il nuovo codice Vignelli: trasformabili (convertibles), modulari e senza tempo (timeless).

Il rapporto personale con Massimo è familiare e alla simpatia istintiva e reciproca si accompagnano sempre grande professionalità e rigore formale nelle scelte grafiche e nello studio dei nuovi modelli. Massimo racconta le sue idee con i suoi preziosi schizzi, sempre in scala, precisi, che danno l'idea generale ma sono ricchi anche nei dettagli. Indica le proporzioni, specifica i materiali e suggerisce le scelte produttive.

La collaborazione continua sino all'ultimo e, in un certo senso, continua anche oltre.

On March 17, 2006 in New York, in his studio/home at 130 East 67th Street, we meet for the first time Massimo Vignelli. It is the beginning of a new era for BK. Massimo Vignelli, with the support of the studio Dante O. Benini & Partners, suggests us the direction to follow, a new code of language that BK ITALY will never leave.

So begins a collaboration that changes the image of BK from the foundations. Change the name (from Bicappa to BK ITALY), the logo and the whole corporate identity. The catalogue is renewed - restyling by Massimo - and there are new products consistent with the new code Vignelli: convertible, modular and timeless.

The personal relationship with Massimo is informal with an instinctive and mutual sympathy which is always matched with a very professional and formal rigor in graphic choices and in the study of new models. Massimo tells his ideas through his precious sketches, always in scale, precise, giving the general idea but also rich in details. He indicates the aspect ratio, specifies materials and suggests production decisions.

The cooperation continues till the end and, in a sense, also continues beyond.

BK-EX 036345717

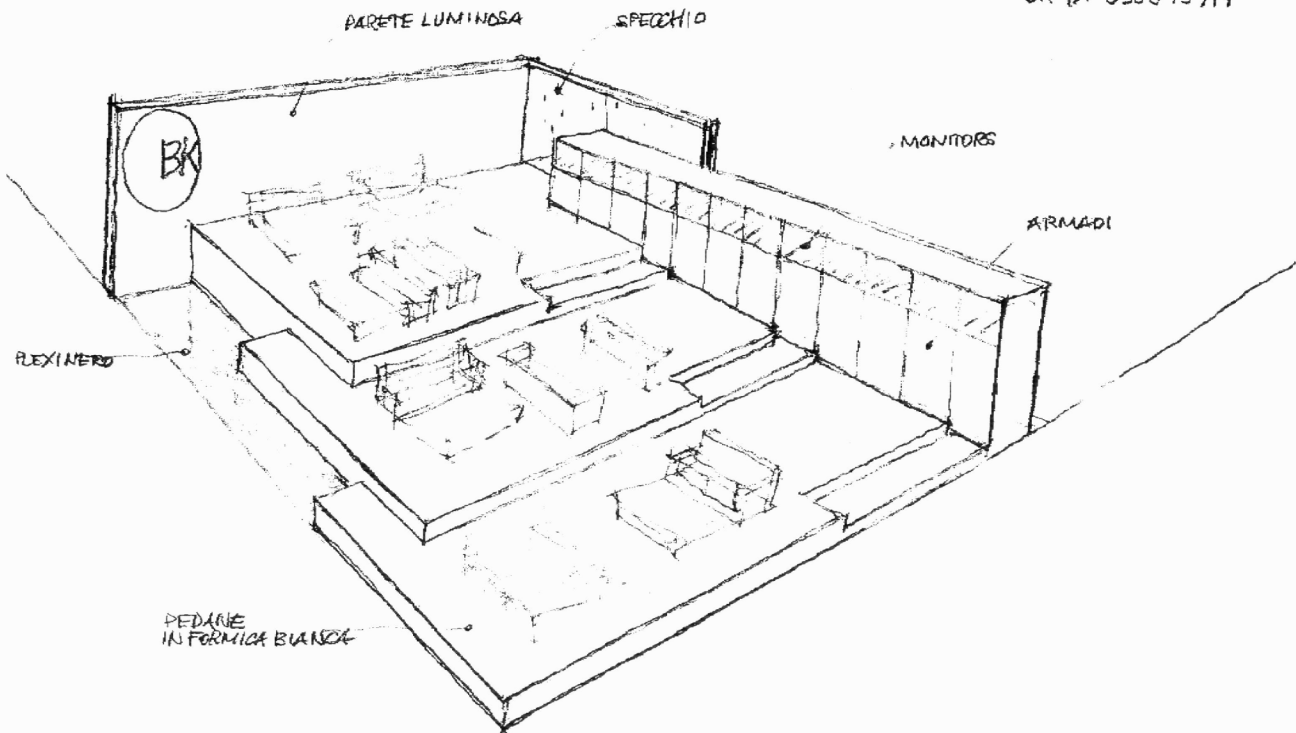

8-LUG-2006 11:35 DA :

A:036345917

P.1/1

STAND BK AL SALONE DEL MOBILE - MILANO 2007 - DESIGN BY VIGNELLI ASSOCIATES - NEW YORK

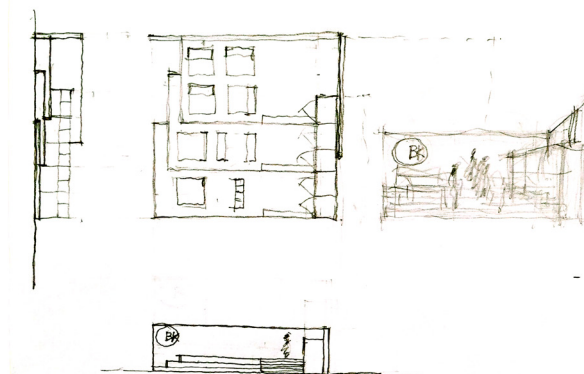

Schizzo fatto da Massimo Vignelli per lo stand BK ITALIA
per il Salone Internazionale del Mobile di Milano, 2007

Hand sketch by Massimo Vignelli for the stand BK ITALIA
at Salone del Mobile, Milan 2007

Corporate Identity

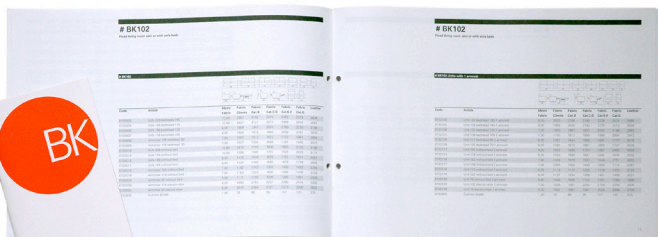

Esempi di materiale grafico per corporate identity ideato dallo studio Vignelli Associates durante gli otto anni di collaborazione.

Samples of final corporate identity items produced by Vignelli Associates during eight years of collaboration.

New York

March 17, 2006

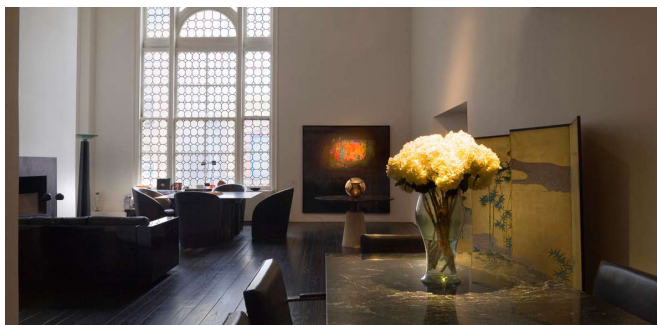

Primo incontro con Massimo Vignelli presso il suo studio/abitazione a New York. Presenti Dante Oscar Benini, Mario Magnoni, Luca Vangelisti, Marco Vangelisti, Matteo Vangelisti. Incarico per lo studio della nuova Corporate Identity di BK ITALIA

First meeting with Massimo Vignelli at his studio/home in New York with Dante Oscar Benini, Mario Magnoni, Luca Vangelisti, Marco Vangelisti, Matteo Vangelisti.

Milano

June 9, 2006



Presentazione del progetto grafico di Massimo Vignelli per BK ITALIA presso lo studio dell'architetto Dante Oscar Benini a Milano. La nuova Corporate Identity comprende il nuovo logo e tutta la grafica commerciale e amministrativa (promotional graphics, advertising...)

Presentation of the new BK ITALIA image by Massimo Vignelli at the studio of architect Dante Oscar Benini in Milan. The new Corporate Identity includes the new logo and all commercial and administrative graphics (promotional graphics, advertising ...)

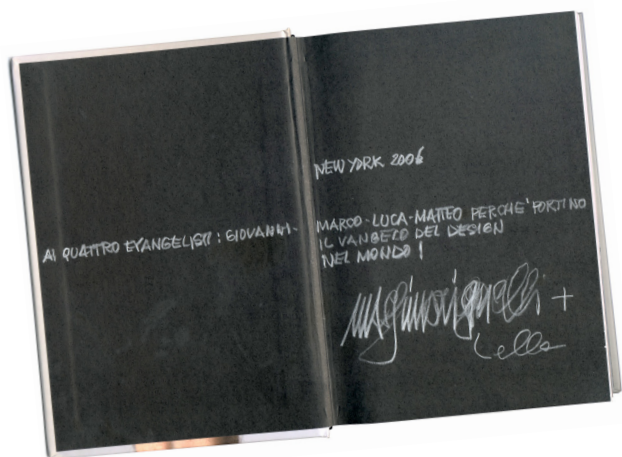

Sorrento

June 24, 2006



Meeting a Sorrento con Massimo e Lella Vignelli
Oggetto dell'incontro è la rivisitazione e cernita (restyling) dei prodotti esistenti nel catalogo BK. Massimo si propone di studiare nuovi modelli di divani trasformabili.

*Meeting in Sorrento with Massimo and Lella Vignelli.
The subject of the meeting is the review and restyling of existing products in the BK-catalogue. Massimo decides to study new models of convertible sofas.*

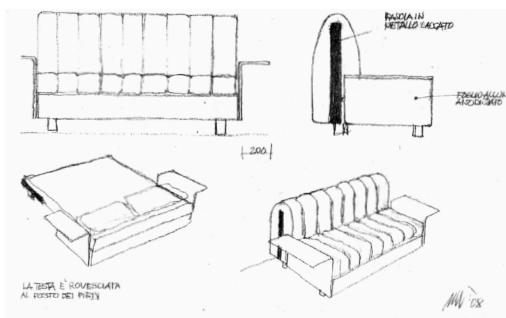
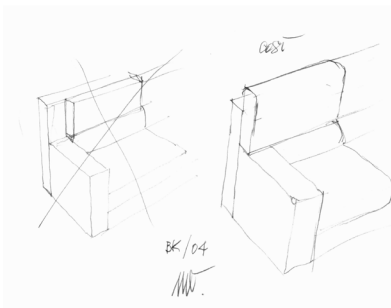

Milano

February 26, 2007



Incontro a Milano per lo studio del set fotografico e dello stand per il primo Salone Internazionale del Mobile di Milano.

Meeting in Milan to work on photo shoot and first stand at the Salone Internazionale del Mobile di Milano.

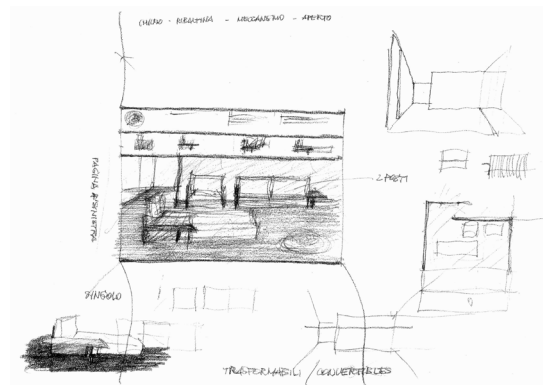

Milano

April 18, 2007



Salone Internazionale del Mobile di Milano.
Presentazione della "nuova" BK ITALIA

Presentation of the new BK ITALIA image at the Salone Internazionale del Mobile di Milano.

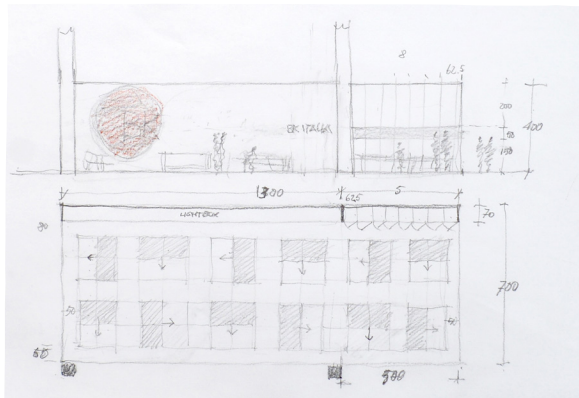

Schizzo stand Colonia 2008 *Sketch stand Colonia 2008*

Treviglio and Milano

June 29, 2007



Visita di Massimo Vignelli presso la sede di BK ITALIA a Treviglio (BG). Presentazione alla forza vendita del nuovo corso a Milano presso lo studio di Dante Benini.

Massimo Vignelli's visit the headquarters of BK ITALIA in Treviglio (BG). Presentation of the new course to the sales force in Milan at the studio of Architect Dante O. Benini.

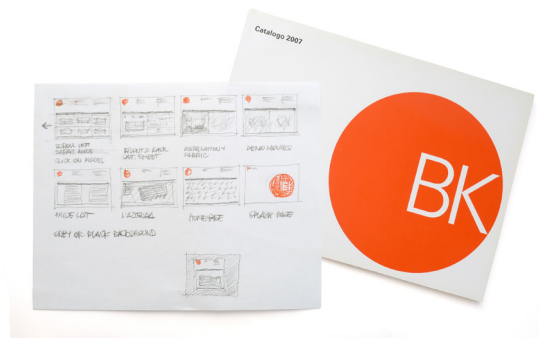

Milano

April 17, 2008



BK 119

Presentazione al Salone Internazionale del Mobile di Milano del primo modello disegnato da Massimo Vignelli.

First Vignelli's model presented at the Salone Internazionale del Mobile di Milano.

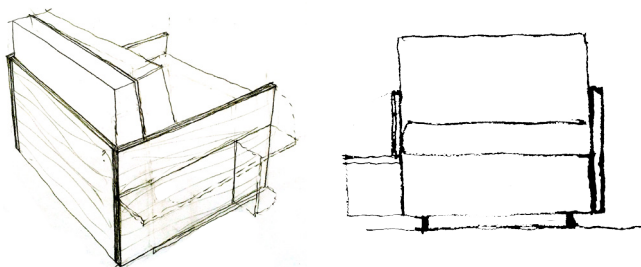

Treviglio

November 18, 2011



BK 119B

Versione BK 119B diventa modulare e si arricchisce di nuovi accessori: bracciolo libreria, tavolo fisso e tavolo alzabile.

New BK 119B becomes modular and enriched by new accessories: bookcase-armrest, fixed and folding table.

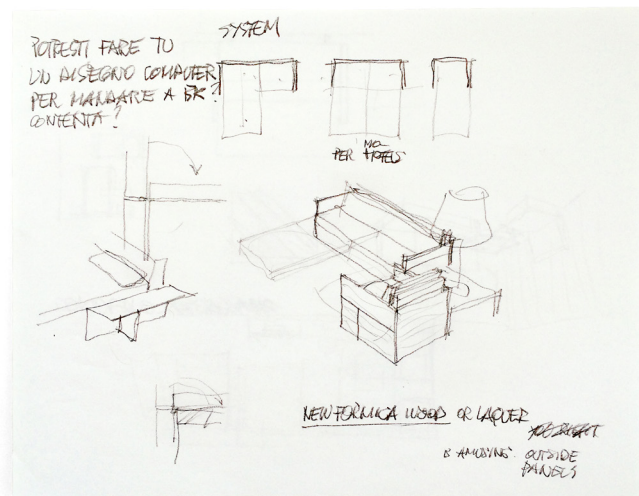

Treviglio

November 18, 2011



Visita di Massimo Vignelli presso la sede di BK ITALIA a Treviglio (BG). Verifica del prototipo del nuovo modello BK 119B presentato ufficialmente al Salone Internazionale del Mobile di Milano, aprile 2012.

Massimo Vignelli visits the headquarters of BK ITALIA in Treviglio (BG). He personally tests and approves the prototype of the new model BK 119B officially presented at the Salone Internazionale del Mobile in Milan, April 2012.

Mail di Massimo relativa allo studio del nuovo modello BK 119B inteso come modulo per un sistema di arredo imbottito.

Massimo's mail about the new model BK 119B, a module for a furniture system.

New York, Aug 29, 2011, 6:20 PM

Caro Marco,

Fantastico! questo si che è un piacere a lavorare insieme. Sono completamente d'accordo con l'impostazione sistematica e modulare dei vari componenti. Penso proprio che possa diventare una bella serie, soprattutto con le varie opzioni di essenze diverse e del laccato. Bene anche il bracciolo-libreria sospeso. L'unico dubbio è se fare la versione fissa, perché BK è trasformabili e secondo me dovrete sempre insistere su quel concetto (a meno che una grossa richiesta vi chieda il modello fisso). Visto che non posso per il momento muovermi {...} mandatemi foto dei vari prototipi man mano che vengono fatti. Mi piacerebbe tanto essere lì con voi per mettere a posto i vari dettagli, ma ho molta fiducia nel vostro giudizio ed è come se fossi lì... Grazie a presto ed un abbraccio a te, Luca e Matteo

Massimo